

ダクトクリップの取付方法

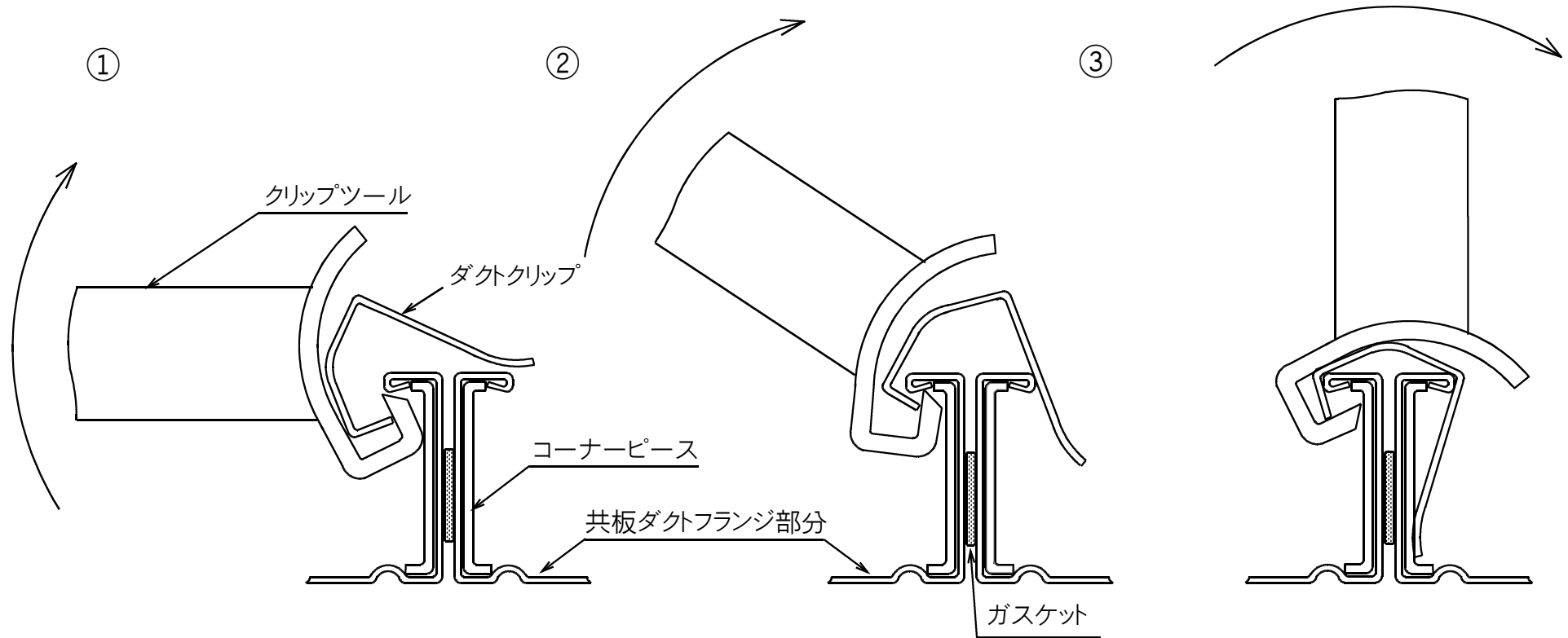

- ① ダクトクリップをボルトナットで接続した共板ダクトに被せクリップツールをセットする。
- ② その状態で矢印の回転方向に手動で廻す。
- ③ 確実に止まるまで廻して取付を終了する。